



INSTRUKTIONSBOK

H | CLASS™ E20

SÄKERHETSFÖRESKRIFTER

Denna hushållssymaskin är konstruerad och byggd för att överensstämma med standard IEC/EN 60335-2-28.

Nätanslutning

Den här symaskinen får endast användas med den spänning som anges på märkplåten.

Säkerhetsföreskrifter

- Den här symaskinen får inte användas av personer (däribland barn) med nedsatt fysisk, sensorisk eller psykisk förmåga eller med otillräckliga erfarenheter och kunskaper, såvida det inte sker under övervakning av och med instruktioner om hur man använder symaskinen från en person som ansvarar för deras säkerhet.
- Barn ska vara under tillsyn så att de inte får tillfälle att leka med symaskinen.
- Symaskinen får aldrig lämnas utan uppsikt när den är inkopplad.
- Koppla alltid ur symaskinen från elnätet när du inte använder den och innan du rengör den.
- Stäng av symaskinen ("0") varje gång du ska göra något i området runt nålen, till exempel trä nålen, byta nål, ta upp undertråden eller byta pressarfot.
- Använd aldrig symaskinen om sladden eller stickproppen skadats.
- Se upp för rörliga delar. Var speciellt uppmärksam på symaskinsnålen.
- Använd symaskinen endast på det sätt som beskrivs i den här bruksanvisningen. Använd endast tillbehör som rekommenderas av tillverkaren och som anges i den här bruksanvisningen.



Observera följande! Denna produkt måste återvinnas enligt nationell lagstiftning gällande elektronik/elektroniska produkter. Vid tveksamheter var vänlig kontakta din återförsäljare för rådgivning.

INNEHÅLL

HUVUDKOMPONENTER.....	4
TILLBEHÖR.....	6
MONTERING AV TILLBEHÖRSASKEN.....	7
ANSLUTNING AV MASKINEN TILL NÄTUTTAGET.....	8
BYTE AV GLÖDLAMPA.....	9
TVÅSTEGS PRESSARFOTSLYFT.....	10
INSTÄLLNING AV PRESSARFOTSTRYCKET.....	10
PRESSARFOTSFÄSTE /PRESSARFOT /KANTLINJAL.....	11
UNDERTRÅDSSPOLNING.....	12
MONTERING AV SPOLE.....	13
BYTE AV NÅL (SYSTEM 130/705H).....	14
TRÅDNING AV ÖVERTRÅDEN.....	15
UPPHÄMTNING AV UNDERTRÅDEN.....	16
TRÅDSPÄNNING.....	17
NEDSÄNKNING AV MATAREN.....	18
BACKMATNING.....	19
ÄNDRA SYRIKTNING.....	19
TA BORT TYGET.....	19
KLIPPA AV TRÅDEN.....	19
HUR DU VÄLJER SÖM.....	20
VAL AV RÄTT NÅL/TYG/TRÅD.....	21
SICKSACKSÖMMAR.....	22
RAKSÖMMAR OCH NÅLPOSITIONER.....	23
OVERLOCKSÖMMAR.....	24
OSYNLIGA FÄLLSÖMMAR.....	25
KNAPPHÅL I ETT STEG.....	26
BALANS MELLAN HÖGER OCH VÄNSTER STOLPE PÅ KNAPPHÅL.....	27
BLIXTLÅS OCH KANALSÖMMAR.....	28
TRETEGGS SICKSACK.....	29
SÖMVAL.....	30
FRIHANDSSSTOPPNING.....	31
STOPPNING.....	32
QUILTNING.....	33
UNDERHÅLL.....	34
FELSÖKNINGSSCHEMA.....	35

HUVUDKOMPONENTER

1. Trådspänningsratt
2. Pressarfotstryck
3. Trådspänning
4. Trådkniv
5. Pressarfot
6. Stygnplåt
7. Tillbehörsask
8. Spolstopp
9. Stygnlängdsratt
10. Stygnbreddsram
11. Sömdisplay
12. Backmatningsreglage
13. Reglage för nedsänkning av mataren
14. Spak för knapphål i ett steg

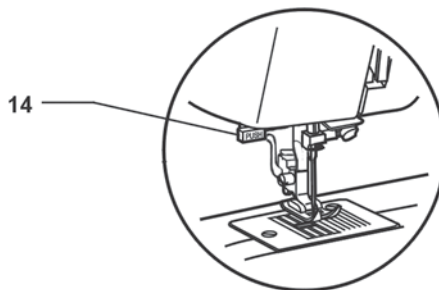
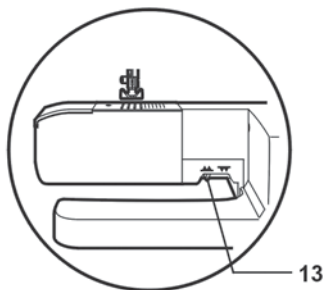
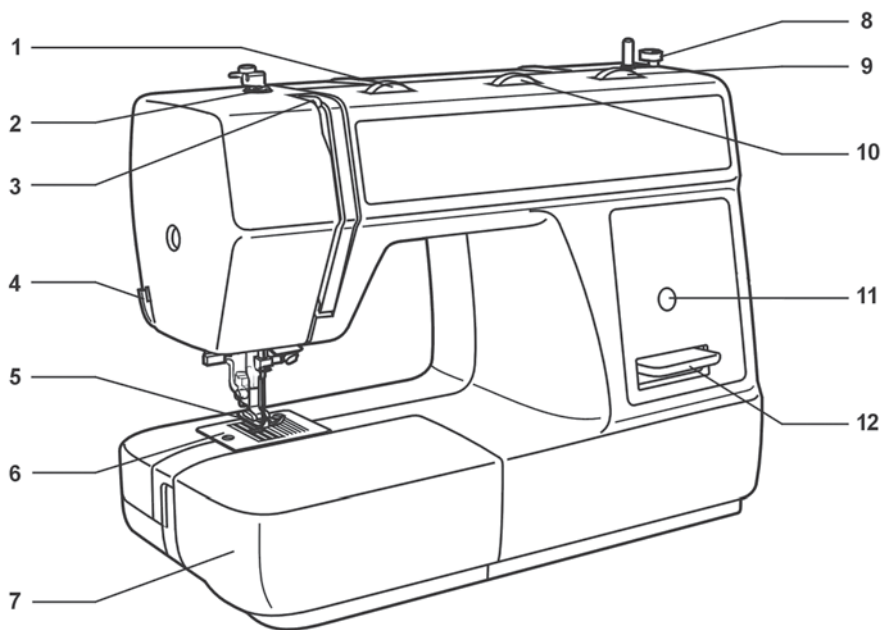

-
15. Handtag
 16. Spolmekanism
 17. Trådrulleaxel
 18. Handhjul
 19. Sömvalsrott
 20. Strömbrytare
 21. Nätkabelanslutning
 22. Trådledare för spolning
 23. Övertrådsledare
 24. Pressarfotsspak
 25. Justerskruv för stygnbalansen vid knapphålssöm

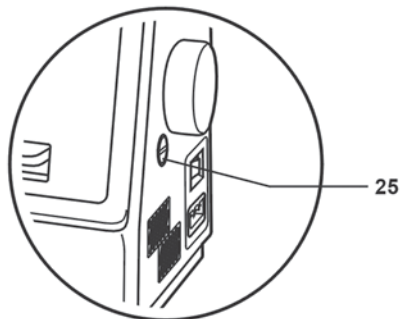
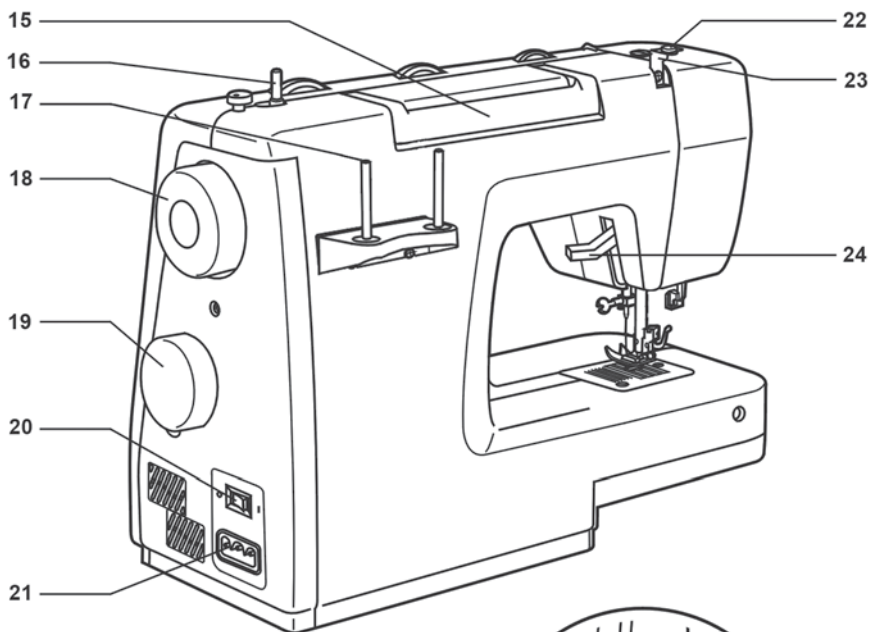

TILLBEHÖR

1. Universalfot
2. Blixtlåsfot
3. Satängsömsfot
4. Knapphålsfot
5. Quiltfot
6. Stoppnings- och broderfot
7. Pressarfot för osynlig fällning
8. L-skruvmejsel
9. Sprättkniv/borste
10. Oljeflaska
11. Nälförpackning
12. Spolar (3x)
13. Kantlinjal
14. Filtbrickor (2x)

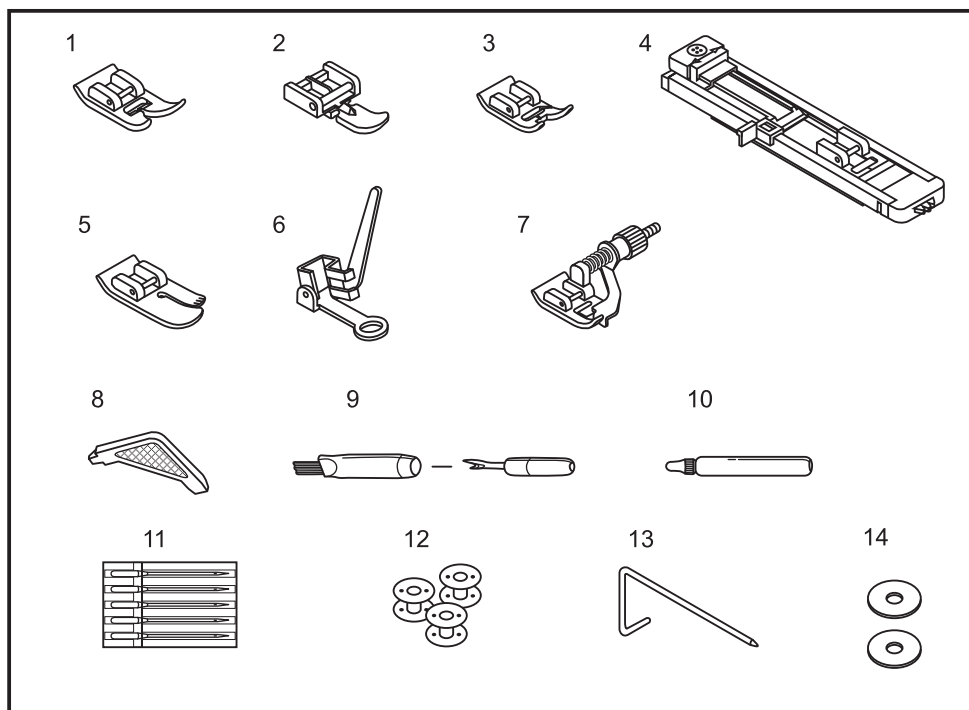

MONTERING AV TILLBEHÖRSASKEN

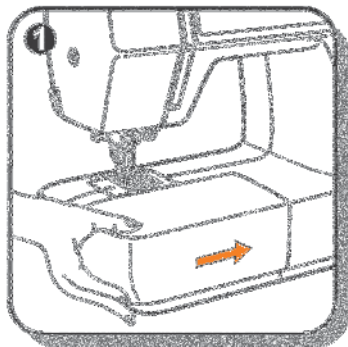

Håll tillbehörsasken horisontellt och tryck den i pilens riktning. (1)

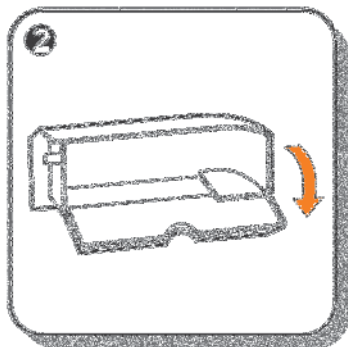

För att öppna den, lyft vid pilspetsen. (2)

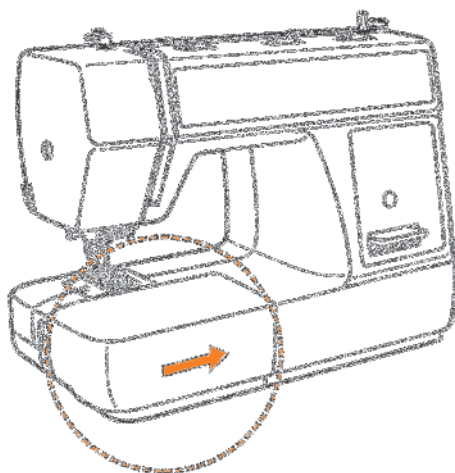

ANSLUTNING AV MASKINEN TILL NÄTUTTAGET

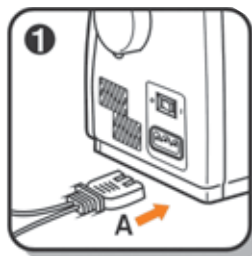

OBS! Se till att stickkontakten är utdragen ur uttaget och att strömbrytaren står i läget "O" när maskinen inte används och när du tar loss eller monterar delar.

- Anslut maskinen till ett eluttag enligt figur (1/2).
- Strömbrytaren sitter ovanför elanslutningen. Maskinen går inte att använda förrän strömbrytaren står i läget "I". (1)
- Lampan tänds automatiskt när du ställer strömbrytaren i läget "I".
- Tryck ner pedalen för att starta maskinen (3). Maskinens hastighet beror på hur hårt du trampar på pedalen.

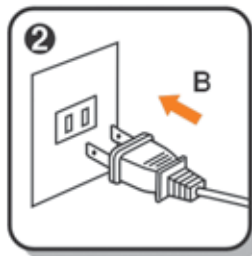

OBS! Om du är tveksam när det gäller anslutningen av maskinen till elnätet, kontakta en behörig elektriker. Dra ur stickkontakten när du inte använder maskinen.

Maskinen får bara användas tillsammans med pedal:

- för USA och Kanada, 110-120V: KD-1902
- För Australien och Europa, 220-240V: KD-2902



BYTE AV GLÖDLAMPA

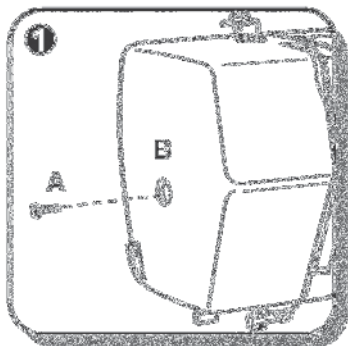

OBS! Se till att du drar ut stickkontakten ur vägguttaget innan du byter glödlampa.

Byt ut glödlampan mot en av samma typ, med 10 W effekt (110-120V) eller 15 W effekt (220-240V).

- Lossa skruven (A) enligt figur. (1)
- Tag bort kåpan (B).
- Skruva ur glödlampan och sätt i en ny (C). (2)
- Sätt tillbaka täckplåten och dra åt skruven.

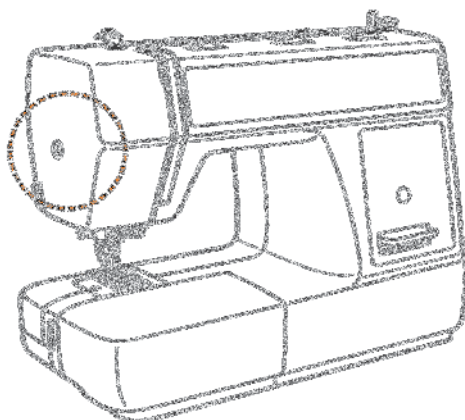
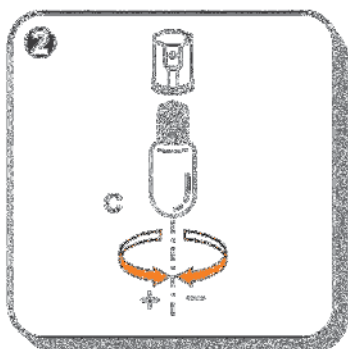

TVÅSTEGS PRESSARFOTSLYFT

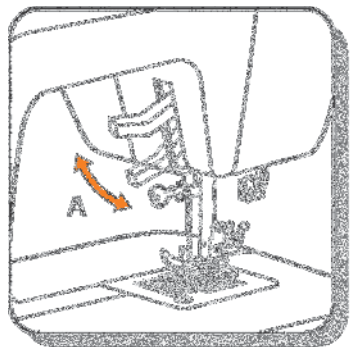

När du ska sy genom flera lager tjockt tyg, kan du lyfta pressarfoten till ett extra högt läge för att det ska bli lättare att flytta tyget under foten. (A)

INSTÄLLNING AV PRESSARFOTSTRYCKET

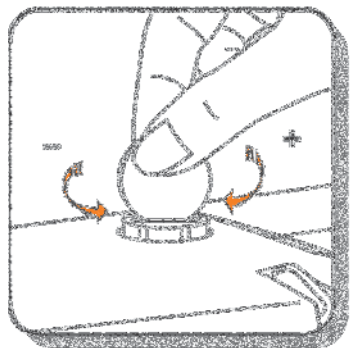

Maskinens pressarfotstryck är förinställt och kräver ingen justering för de flesta tyger (tunna eller tjocka).

Om du trots allt måste ändra pressarfotstrycket, vrid justerskruven med ett mynt.

Om du ska sy i väldigt tunt tyg, sänk trycket genom att vrida skruven moturs. För tjocka tyger höjer du det genom att vrida medurs.

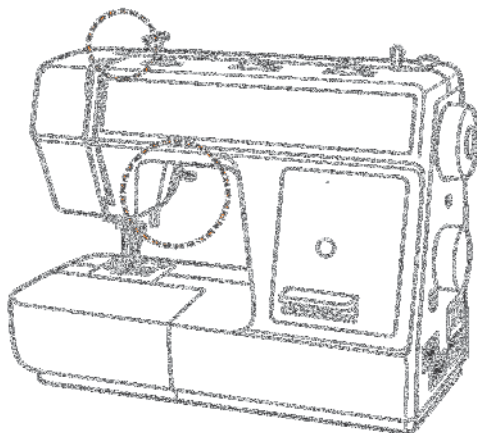

PRESSARFOTSFÄSTE /PRESSARFOT /KANTLINJAL

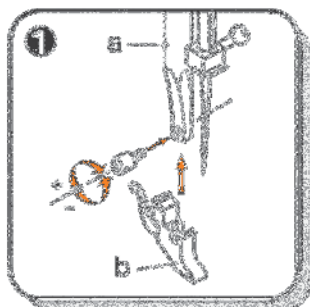

OBS! Ställ strömbrytaren på "O" innan du gör något av nedanstående arbeten.

Fastsättning av pressarfotsfäste:

Höj nålen till det högsta läget och lyft upp pressarfotslyftet. Sätt fast pressarfotsfäste (b) i pressarfotsstolpen (a). (1)

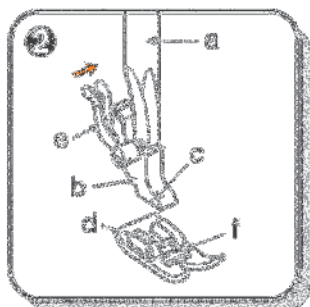

Fastsättning av pressarfot:

Sänk ner pressarfotsfäste (b) tills spåret (c) befinner sig mitt över stiftet (d). (2)

Sänk ner pressarfotsfäste (b) och pressarfoten (f) hamnar på plats automatiskt.

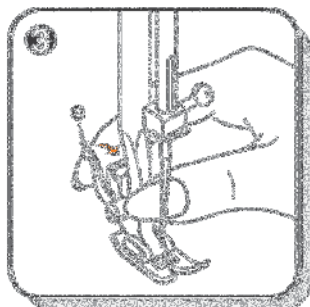

Borttagning av pressarfot:

Lyft upp pressarfoten.

Koppla loss pressarfoten genom att lyfta spaken (e) på baksidan av hållaren. (3)

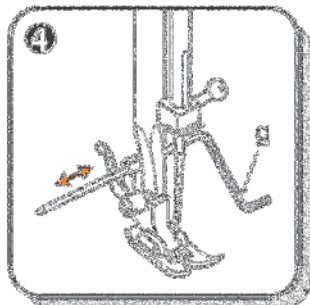

Fastsättning av kantlinjal:

Fäst kantlinjal (g) i spåret på pressarfotsfästet enligt figur. Ställ in avståndet efter behov för fällning, plisséring, quiltning etc. (4)

UNDERTRÅDSSPOLNING

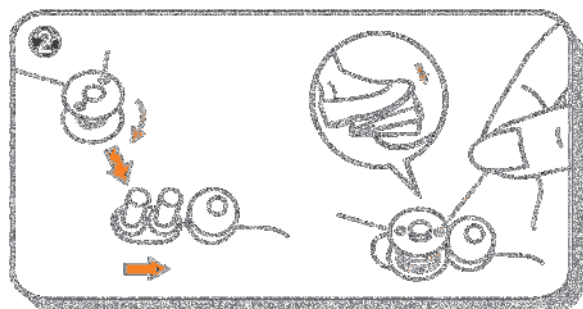
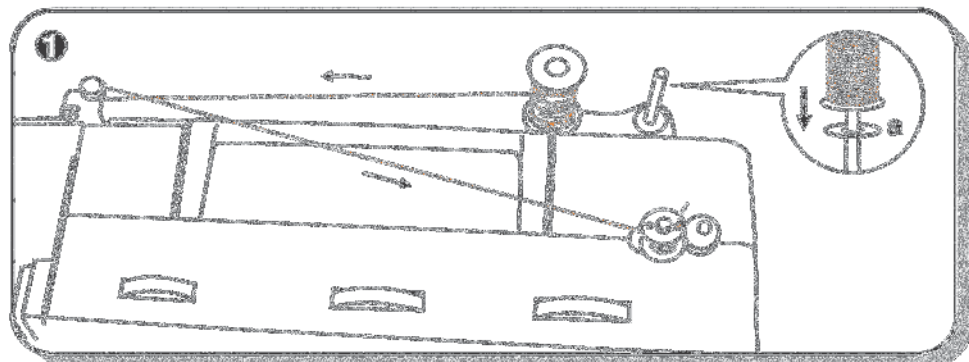

Sätt trådrollen på trådrolle-hållaren med en filtbricka under.

Dra tråden från trådrollen och medurs runt trådspänningsbricken för spolning. (1)

Trä spolen som bilden visar och placera den på spolaxeln. Tryck spolen åt höger till spolningsläget. (2)

Tryck ner pedalen försiktigt och spola på undertråd. Maskinen stannar när spolen är full. Tryck spolen åt vänster till "syläget" och lyft av den.



OBS! När du trycker spolaxeln till "spolningsläget", syr inte maskinen och handhjulet går inte runt. För att kunna sy måste du skjuta spolaxeln åt vänster (till syläget).

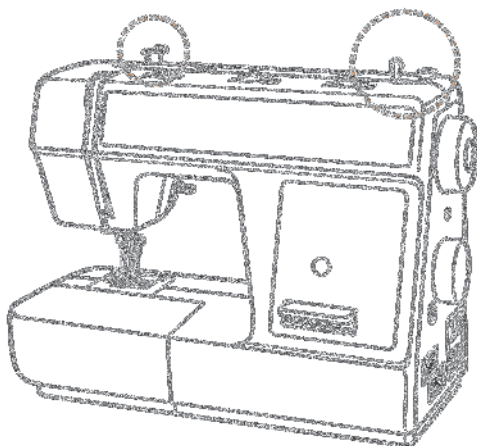

MONTERING AV SPOLE

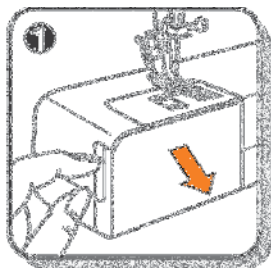

OBS! Ställ strömbrytaren på "O" innan du sätter i eller tar ur spolen.

När du sätter i eller tar ur spolen måste nålen vara i helt upplyft läge.

- Fäll ut luckan. (1)
- Håll spolkapseln i ena handen. Sätt i spolen så att den roterar medurs när du drar i tråden (se pilen). (2)
- Dra tråden genom spåret, nedåt och åt vänster så att den når fram till utloppsöglan (rektangulär öppning) under trådspänningsfjäders. (3)
- Håll spolkapseln i den utfällda låsklaffen. (4)
- Skjut i spolkapseln till botten i spolkorgshållaren och släpp låsklaffen. Se till att metalltappen passar in i urtaget högst upp i spolkapselhållaren. (5) Tryck på spolkapseln för att försäkra dig om att den har klickat på plats.

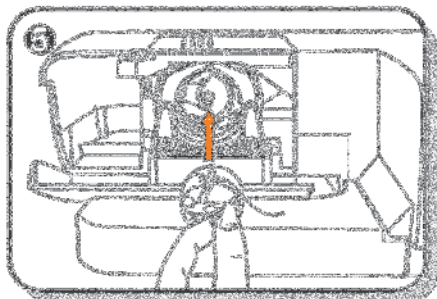
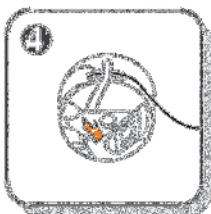
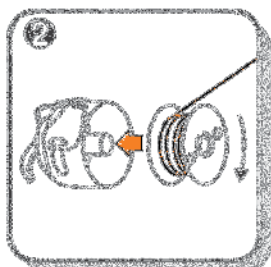

BYTE AV NÅL (SYSTEM 130/705H)

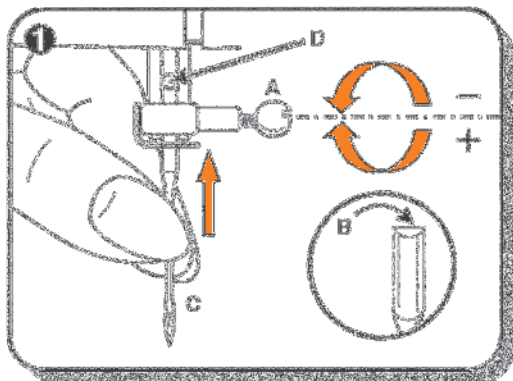

OBS! Ställ strömbrytaren på "O" innan du sätter i eller tar ur nålen.

Byt nål så fort du får problem med trådbrott eller överhoppade stygn. Välj en nål av rätt typ och storlek för det tyg du ska använda. Vrid handhjulet mot dig tills nålen befinner sig i sitt högsta läge. Lossa nålskraven (A) och dra åt den igen när du har satt i den nya nålen. (1)

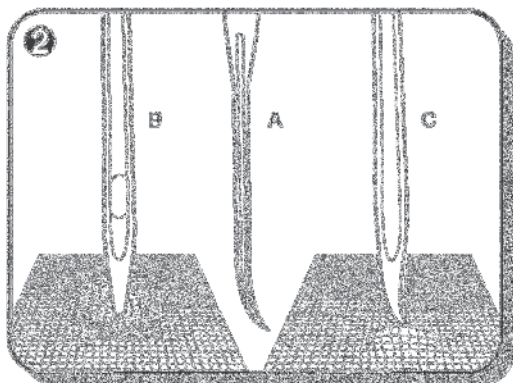

Den platta sidan på nålens fäste ska vara vänd mot maskinens baksida (B). För nålen (C) så långt upp som möjligt i hållaren (D).

Dra åt nålskraven ordentligt.

Synålen måste alltid vara rak och vass för att resultatet ska bli bra. Byt nålen (2) om den är böjd (A), trubbig (C) eller har en skadad spets (B).

TRÄDNING AV ÖVERTRÄDEN



OBS! Innan du trär maskinen, ställ strömbrytaren i läget "O".

Höj nålstolpen till det högsta läget. Följ noggrant den numererade trädningsskivningen nedan. Om du hoppar över något steg eller misslyckas med att dra tråden genom någon av trådledarna, kommer maskinen inte att sy som den ska. (1-5)

1. Sätt trådrullen på trådrullehållaren med en filttdyna under.

2. Dra tråden åt vänster, bakom och runt den första trådledaren.

3. Dra ner tråden i höger spår, under trådledaren och upp i vänster spår.

4. För tråden över och framåt in i trådtilldragaren.

5. För tråden genom ståltrådsstyrningen ovanför nålen.

6. Trä nålen framifrån. Lämna en ca 10 cm lång trådända bakom nålen. (6)

Dra tråden under pressarfoten och upp till trådkniven.

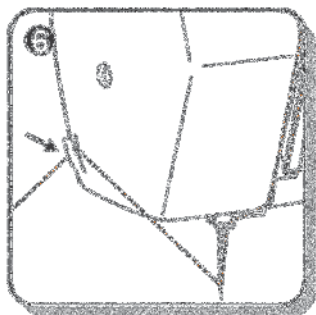
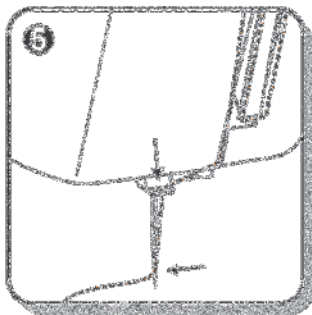
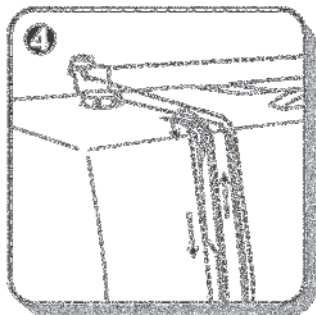
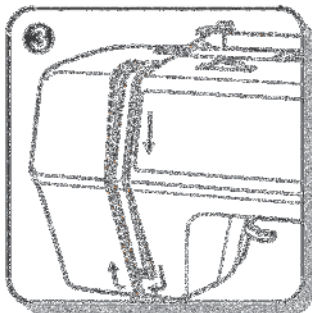
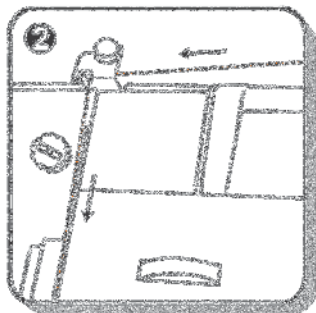

a. Filtbricka

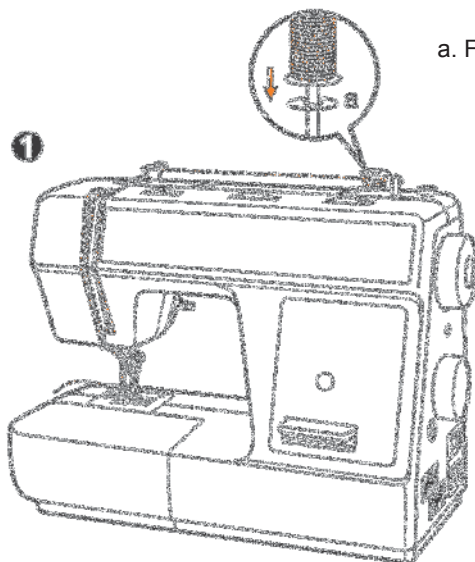

UPPHÄMTNING AV UNDERTRÅDEN

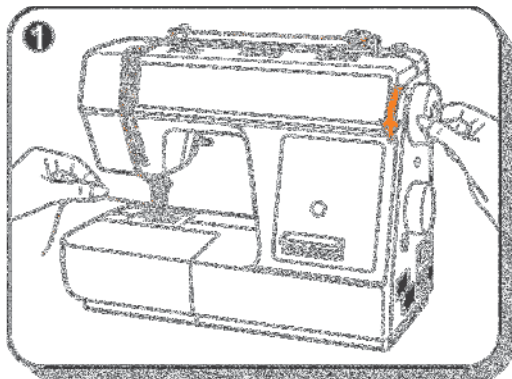

Håll i övertråden med vänster hand. Vrid handhjulet sakta mot dig med din högra hand så att nålen går ner och kommer upp igen till sitt högsta läge. (1)

- Dra i övertråden för att lyfta upp undertråden. Övertråden ska ha fångat undertråden i en ögla. (2)
- Dra övertråden mot dig så kommer undertråden upp från spolen i form av en stor ögla. (2)

Dra ut ca 15 cm av båda trådarna bort från dig under pressarfoten.

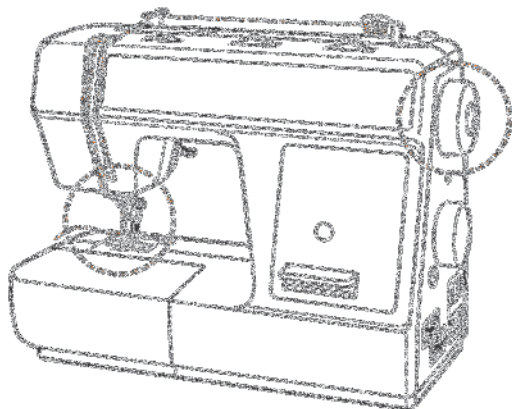
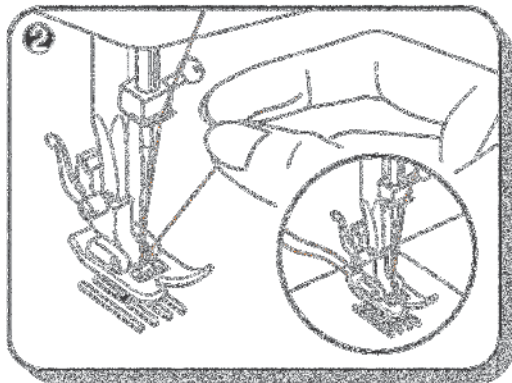

ÖVERTRÅDSSPÄNNING

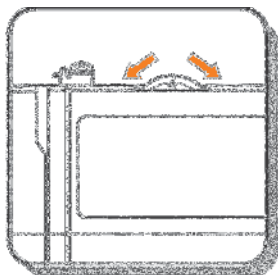

Övertrådsspänning

Standardinställning av trådspänningen: "4".

Vrid ratten till en högre siffra för att öka trådspänningen.

Vrid ratten till en lägre siffra för att minska trådspänningen.

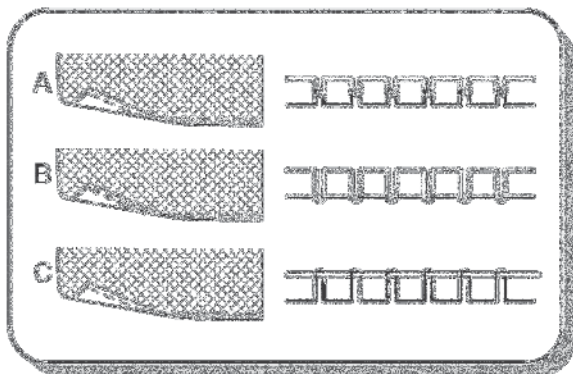

- A. Normal trådspänning – över- och undertråden möts mitt i tyget.
- B. För lös trådspänning – övertråden bildar "öglor" på tygets undersida.
- C. För hård trådspänning – undertråden bildar "öglor" på tygets ovansida.

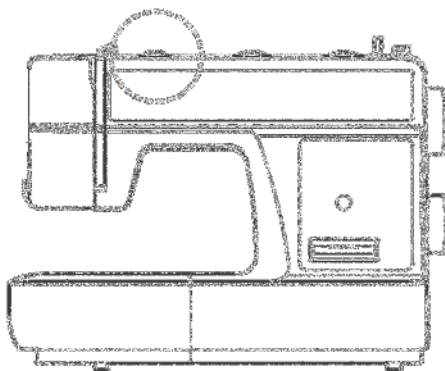

NEDSÄNKNING AV MATAREN

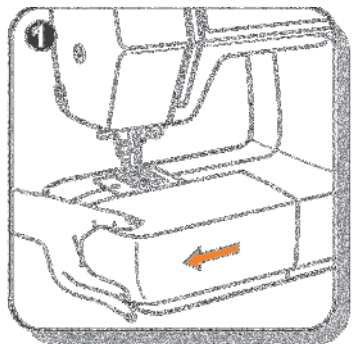

Vid normal sömnad ska mataren vara upphöjd. Sänk mataren vid frihandsbroderi och när du syr i knappar eller stoppar kläder.

För att sänka mataren:

Ta av tillbehörsasken och skjut reglaget för mataren till (b) ▼▼.

För att lyfta mataren:

Flytta reglaget till (a) ▲▲. Mataren kommer upp när du börjar sy.

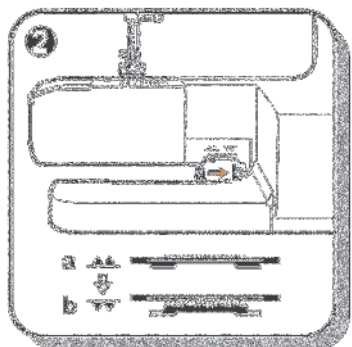

BACKMATNING



Backmatningen används för att fästa trådarna i början och slutet av en söm och när du vill förstärka. Tryck på backmatningsknappen i slutet av sömmen och tryck lätt på pedalen. Sy ett par stygn bakåt. Släpp spaken och maskinen syr framåt igen (A).

ÄNDRA SYRIKTNING

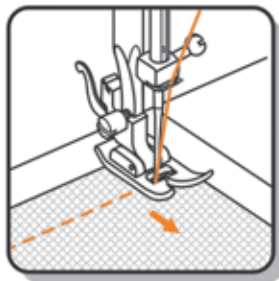

1. Stanna maskinen med nålen nere i tyget på det ställe där du vill byta riktning.
2. Lyft pressarfoten och vrid tyget runt nålen som fungerar som vridpunkt.
3. Sänk pressarfoten och börja sy i den nya riktningen.

TA BORT TYGET

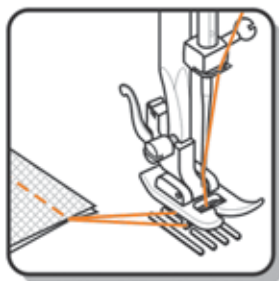

Vrid handhjulet mot dig tills trådtilldragaren befinner sig i sitt högsta läge. Lyft pressarfoten och dra tyget bort från dig.

KLIPPA AV TRÅDEN



Håll trådarna bakom pressarfoten. Använd båda händerna och för upp trådarna till spåret på baksidan av pressarfotsstolpen och dra nedåt för att skära av dem. Du kan också använda trådkniven på sidan av maskinen (B).

HUR DU VÄLJER SÖM

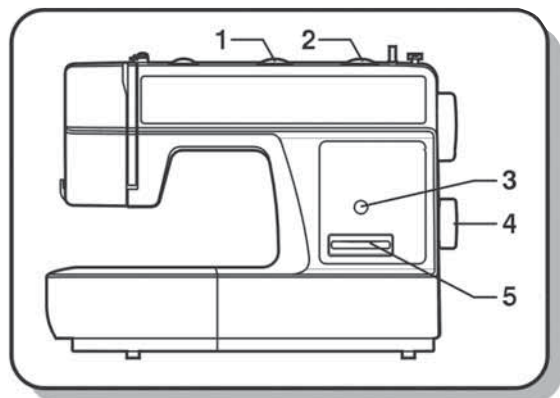

1. Stygnbreddsration
2. Stygnlängdsration
3. Sömdisplay
4. Sömvalsration
5. Backmatningsreglage

För att sy raksöm väljer du söm "A" på sömvalsrationen (4). Ställ in stygnlängden med stygnlängdsrationen (2). Du kan välja vilken nålposition du vill genom att vrida på stygnbreddsrationen (1).

För att sy sicksacksöm väljer du söm "B" på sömvalsrationen (4). Ställ in stygnlängden (2) och stygnbredden (1) med hänsyn till det tyg du använder.

För att välja någon av de andra sömmarna som visas i vänstra raden på sömvalspanelen, vrids du sömvalsrationen till den bokstav som står nedanför respektive söm. Justera stygnlängd och stygnbredd med rationerna för att uppnå önskat resultat.

Om du vill välja någon av sömmarna i raden till höger, ställ stygnlängdsrationen på "S" och välj önskad söm med sömvalsrationen. Stygnbredden ställer du in med stygnbreddsrationen.

VAL AV RÄTT NÅL/TYGG/TRÅD

Schema för val av nål, tyg, tråd

NÅLSTORLEK	TYG	TRÅD
9-11(65-75)	Tunna tyger – tunn bomull, voile, siden, muslin, interlocktrikå, bomullstrikå, trikå, jersey, kräpp, vävd polyester, skjort- och blustryger.	Tunn tråd av bomull, nylon eller polyester.
12(80)	Medelgrova tyger – bomull, satin, segelduk, dubbeltrikå, tunt ylletyg.	De flesta trådar på marknaden är medelgrova och passar för de här tygerna och nålstorlekarna. Använd polyestertråd till syntetmaterial och bomullstråd till naturmaterial för bästa resultat. Använd alltid samma tråd som över- och undertråd.
14(90)	Medelgrova tyger – segelduk av bomull, ylletyger, grov trikå, frotté, denimtyg.	
16(100)	Kraftiga tyger – kanvas, ylle, tältduk, quilttyger, denimtyger, möbeltyger (lätta till medelgrova).	
18(110)	Tjockt ylletyg, överrockstyger, möbeltyger, vissa läder- och vinylkvaliteter.	Björntråd, mattråd. (Använd högt pressarfotstryck – hög siffra.)

Viktigt! Anpassa nålstorleken efter trådens grovlek och tygets tjocklek.

NÅLAR	FÖRKLARING	TYP AV TYG
HA×1 15×1	Normalskarpa nålar Storlekar från tunn till grov. 9 (65) till 18 (110)	Vävda tyger av naturmaterial – ylle, bomull, siden etc. Rekommenderas inte för dubbeltrikå.
15×1/705H (SIN)	Nål med halvrund spets, skårad. 9 (65) till 18 (110)	Vävda tyger av natur- och syntetfiber, polyesterblandningar. Polyestertrikå, interlocktrikå, trikå, enkel- och dubbeltrikå. Kan användas i stället för 15×1 för sömnad i alla tygmateriäl.
15×1/705HS (SUK)	Nål med helrund spets 9 (65) till 18 (110)	Collegetröjor, lycra, badkläder, resårband.
130 PCL	Skinnnålar. 12 (80) till 18 (110)	Skinn, vinyl, möbeltyger. (Skapar mindre hål är vanliga grova nålar.)



Obs!

1. Tvillingnålar finns att köpa för stickningar och dekorativa sömmar.
2. När du syr med tvillingsnål måste stygnbreddsraden stå på mindre än "2.5".
3. På europeiska nålar anges storlekarna 65, 70, 80 etc. medan de amerikanska och japanska nålstorlekarna är 9, 11, 12 etc.
4. Byt nål ofta (efter ungefär vartannat projekt) och/eller så fort du får problem med trådbrott eller överhoppade stygn.

SICKSACKSÖMMAR

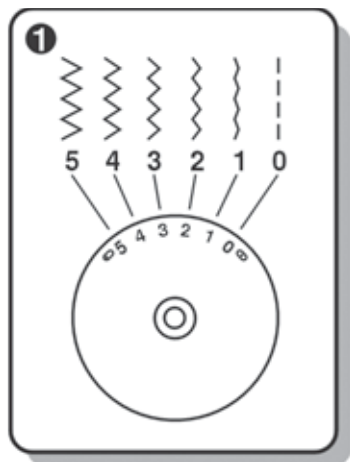

Vrid på sömvalsratten till "B".

Stygnbredds rattens funktion

Den maximala stygnbredden för sicksacksömmar är "5" men bredden kan minskas för alla sömmar. Bredden ökar när du flyttar stygnbredds rattens från "0" till "5". Om du använder tvillingnål får stygnbredden aldrig vara större än "2.5". (1)

Stygnlängds rattens funktion vid sicksacksömmar

Sicksacksömmarnas täthet ökar i takt med att stygnlängden närmar sig "0". De flesta sicksacksömmar sys med stygnlängder på "2.5" eller lägre. (2)

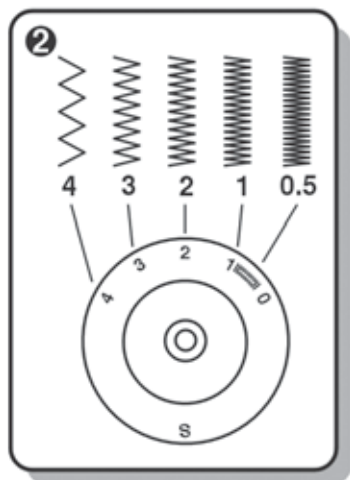

Satinsöm

Om du väljer en stygnlängd mellan "0" och "1", hamnar stygnen mycket nära varandra och du får en "satängsöm" som används för knapphål och dekorativ sömning.

Sömnad i tunna tyger:

När du syr i mycket tunna tyger rekommenderar vi att du använder mellanlägg på tygets avigsida.

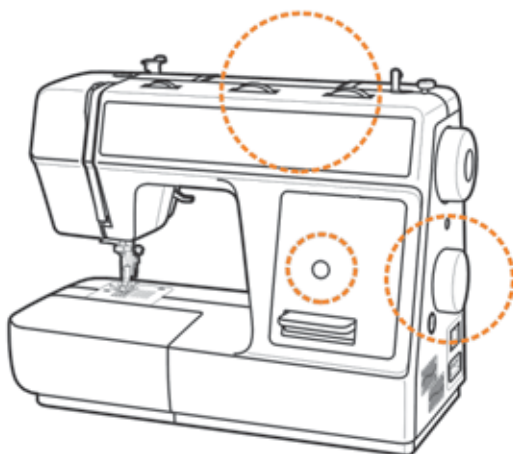
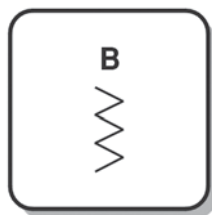

RAKSÖMMAR OCH NÅLPOSITIONER

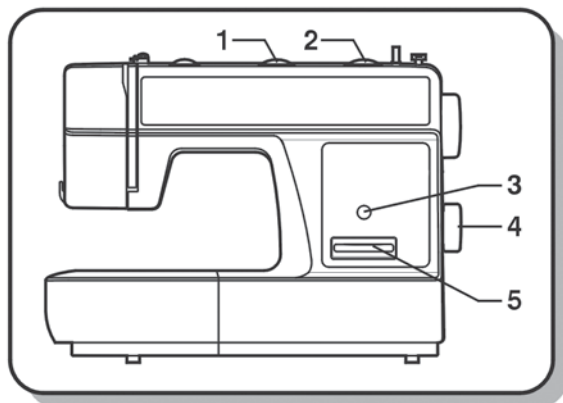

1. Stygnbreddsration
2. Stygnlängdsration
3. Sömdisplay
4. Sömvalsration
5. Backmatningsreglage

Vrid sömvalsrationen så att sömdisplayen visar raksöm (A).

Normalt gäller att ju tjockare tyget, nålen och tråden är, desto längre stygn ska du använda.

Om du vill välja en nålposition till vänster om mittläget, vrider du på stygnbreddsrationen (1) från "0" till "5".



OVERLOCKSÖMMAR



Sy ihop, överkasta, synliga fällsömmar.

Vrid stygnlängdsratten till "3" eller "S".

Stygnbredden kan ställas in för att passa tyget.

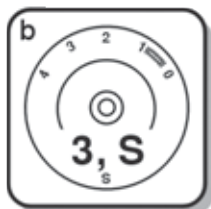

Dubbel overlocksöm:

Ställ in stygnlängden på S.

För fin trikå, handstickat, sy ihop. (1)

Vanlig overlock:

Ställ in stygnlängden på S.

För fin trikå, jersey, kragkanter, muddar. (2)

Elastisk overlock:

Ställ in stygnlängden på S.

För fin trikå, jersey, kragkanter, muddar. (3)

Alla overlocksömmar lämpar sig för att sy ihop och sy färdigt/överkasta kanterna i ett moment.

Vid överkastning ska nålen precis nå över fällkanten på tyget.



OBS! Använd en ny nål eller en kulspetsnål eller en stretchnål!

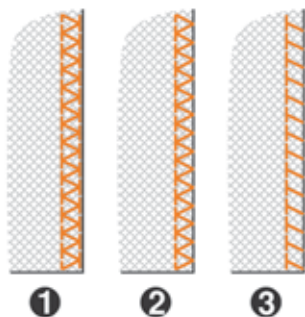

OSYNLIG FÅLLSÖM



För fållar i gardiner, byxor, skjortor etc.

... Osynlig fållsöm för vävda tyger. Position "C" på sömvalsratten.

... Osynlig fållsöm för elastiska tyger. Position "D" på sömvalsratten.

Ställ in maskinen som bilden visar.



Obs! Att sy osynliga fållsömmar kräver övning. Sy alltid först ett prov på en restbit.

Vik tyget enligt figur med avigsidan upp. (1)

Lägg tyget under pressarfoten. Vrid handhjulet mot dig för hand tills nålen står i läget längst till vänster. Den ska precis nå över fällkanten på tyget. Om inte, justera stygnbredden så att den gör det. (2) Justera styrkanten (3) genom att vrida på ratten (4) så att så att styrkanten vilar exakt mot fällen. Sy långsamt genom att trycka lätt på pedalen. Styr tyget längs styrkanten.

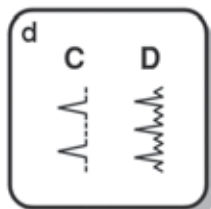
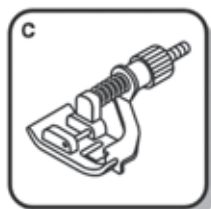

- a. Stygnbredd
- b. Stygnlängd
- c. Pressarfot
- d. Sömmens utseende

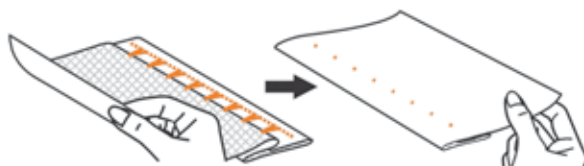
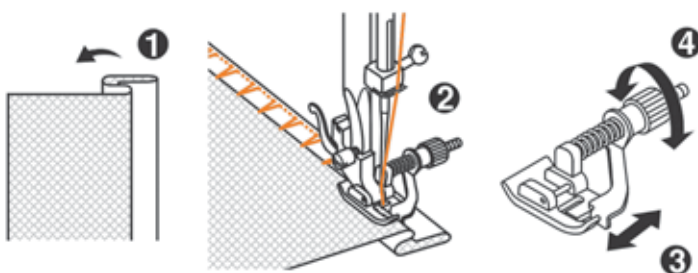

KNAPPHÅL I ETT STEG

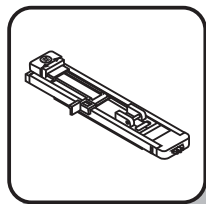
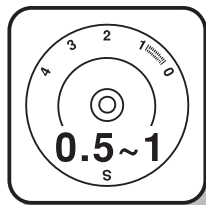
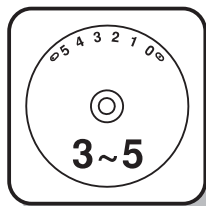

Knapphålssömnad är enkel att utföra och ger pålitliga resultat. Sy alltid först ett testknapphål på en bit av tyget med mellanlägg.

Hur du gör ett knapphål

1. Markera knapphållets position på tyget med en tygkrita.
2. Montera knapphålsfoten och vrid på sömvalsratten till . Ställ stygnlängdsratten på . Ställ in stygnbredden på önskat värde: 3 för ett smalare och 5 för ett bredare knapphål.
3. Sänk pressarfoten så att märket på foten hamnar i linje med markeringen på tyget (A). (Den främre tränsen sys först.)
4. Öppna knapphållaren och sätt i knappen (B).
5. Fäll ner knapphållsspaken och skjut den försiktigt bakåt (C).
6. Håll lätt i övertråden och börja sy.
7. Knapphålssömmen sys i den ordning som visas i diagrammet (D)
8. Stanna maskinen när knapphålet är färdigt.

Hur du gör ett knapphål i elastiska tyger (E)

När du syr knapphål i elastiska tyger, haka fast en grov tråd eller ett snöre under knapphålsfoten. När du syr knapphålet kommer satängsömsstolparna att sys över tråden.

1. Markera knapphållets position på tyget med en tygkrita, montera knapphålsfoten och ställ stygnvalsratten på . Ställ stygnlängdsratten på .

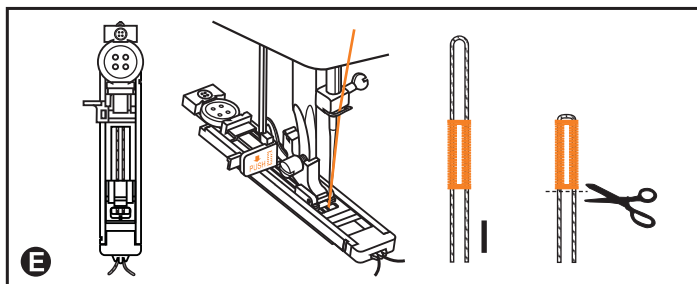
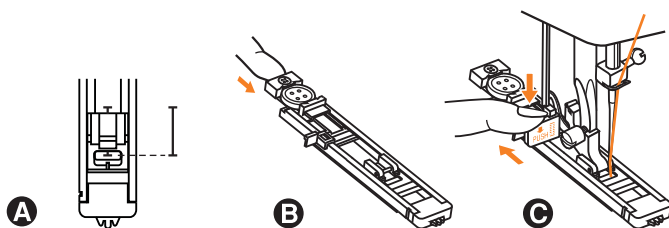

2. Haka fast iläggstråden bakom knapphålsfoten och dra fram dess två ändrar till fotens framsida, lägg dem i spåren och knyt tillfälligt ihop dem.
3. Sänk pressarfoten och börja sy.
 - * Ställ in stygnbredden efter diametern på iläggstråden.
4. När du har sytt färdigt, dra lätt i ändarna på iläggstråden för att sträcka den och klipp av överskottet.

BALANS MELLAN HÖGER OCH VÄNSTER STOLPE PÅ KNAPPHÅL

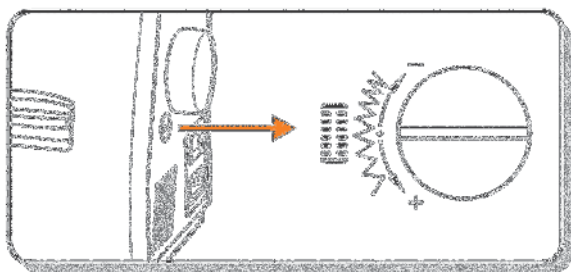

Du kan justera stygntätheten på höger resp. vänster sida av knapphålet med ratten för knapphålsbalans som sitter vid handhjulet.

Ratten bör normalt stå i mittläget (mellan + och -).

Om stygnen på knapphålets vänstra sida hamnar för tätt ihop, vrid ratten åt vänster (+). Om du vrider ratten åt vänster blir sicksackstygnen på vänster sida glesare.

Om stygnen på knapphålets vänstra sida hamnar för glest, vrid ratten åt höger (-). Om du vrider ratten åt höger blir sicksackstygnen på vänster sida tätare (närmare varandra).

Stygntätheten på knapphålets högra sida reglerar du med stygnlängdsratten.

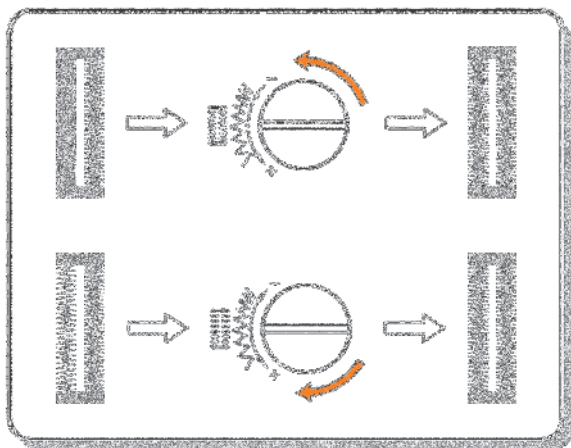

BLIXTLÅS OCH KANALSÖMMAR

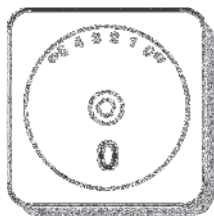

Ställ in maskinen som bilden visar. Sömvalsratten på "A".
Ställ in stygnlängden mellan "1" och "4" (beroende på tygets tjocklek).

Blixtlåsfoten kan du spännen fast på höger eller vänster sida av hållaren, beroende på vilken sida av blixtlåset du ska sy. (1)



När du ska sy förbi blixtlåslöparen, sänk ned nålen i tyget, lyft pressarfoten och flytta löparen bakom pressarfoten. Sänk pressarfoten och fortsätt sy.

Du kan också sy längs med ett resårband eller snöre så att du får en kanal (2).

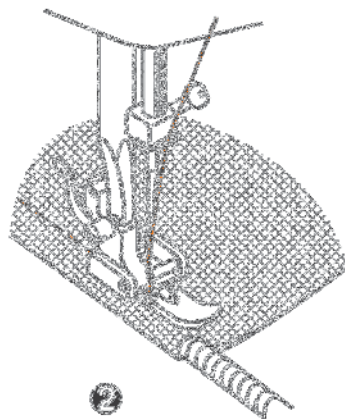
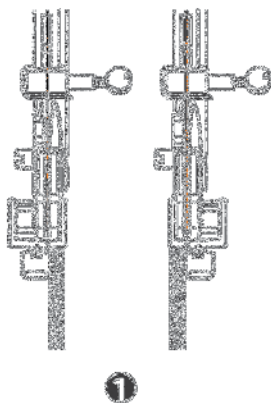

TRESTEGS SICKSACK



Montering av spetsar och resårband, stoppning, lagning, förstärkning av kanter.

Ställ in maskinen som bilden visar. Sömvalsratten på "E".

Stygnbredd 3-5

Lägg lappen på plats. Du kan minska stygnlängden så att du får en mycket tät söm. (1)



När du lagar revor bör du använda en bit tyg bakom som förstärkning. Stygntätheten kan du variera genom att ändra stygnlängden. Börja sy mitt över revan och överlappa sedan på båda sidorna. Sy mellan 3 och 5 rader beroende på typen av tyg och skada (2)

Montering av resårband

1. Lägg resårbandet på tyget.
2. Sträck resårbandet både framför och bakom pressarfoten medan du syr, som i figuren (3).



Sammanfogning kant i kant

Resårsömmen kan du använda för att foga ihop två tygbitar kant i kant. Den är mycket effektiv när du syr i stickade tyger. Om du använder nylontråd, kommer sömmen att bli osynlig.

1. Lägg de båda tygbitarnas kanter mot varandra mitt under pressarfoten.
2. Sy ihop dem med 3-stegs sicksacksöm och se till att hålla tygkanterna tätt ihop som i figuren (4).

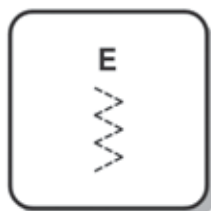

1

2

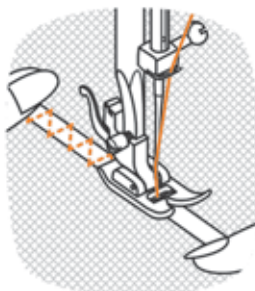

3

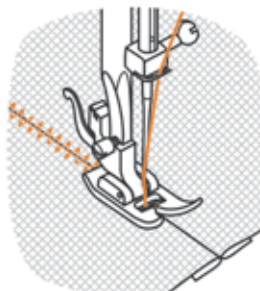

4

VAL AV ELASTISKA SÖMMAR



Förstärkt raksöm: (1/3)

Sömvalsratten på "A".

För förstärkta sömmar.

Vrid stygnlängdsratten till "S".

Maskinen syr två stygn framåt och ett stygn bakåt.

Det ger en trefaldig förstärkning.

Förstärkt sicksack: (2/4)

Sömvalsratten på "B".

För förstärkta sömmar, fällor och dekorativa sömmar.

Vrid stygnlängdsratten till "S".

Ställ in stygnbreddsratten mellan "3" och "5".

Förstärkt sicksacksöm är lämplig för starka tyger som denim, manchestertyg etc.

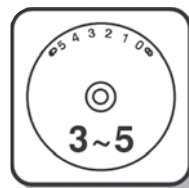
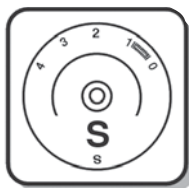

①



②



③

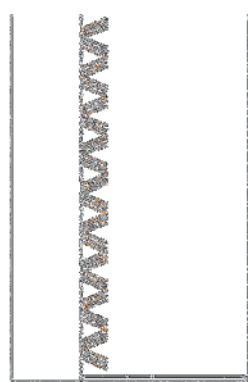

④

FRIHANDSSTOPPNING



Ställ in maskinen som bilden visar.

Skjut reglaget för mataren åt höger så att mataren sänks ner. (1)

Ta bort pressarfotsfästet. (2)

Sätt fast stoppningsfoten i pressarfotsfästet. Spaken (A) ska sitta bakom nålens låsskruv (B). Tryck stoppningsfoten hårt mot stängen från baksidan med pekfingret och dra åt skruven (C). (3)

Börja sy runt kanterna på hålet (för att fästa trådarna). (4) Första raden: Arbeta alltid från vänster till höger. Vrid tyget ett kvarts varv och sy tvärs över.

En stoppningsbåge gör det enklare att sy och ger bättre resultat.

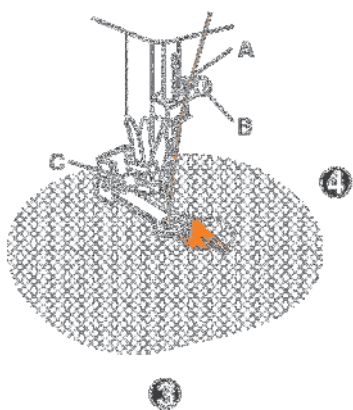

STOPPSÖMMAR

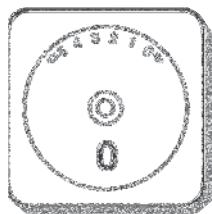

- Ställ stygnlängdsratten på önskad stygnlängd.
- Vrid sömvalsratten till raksöm med centrerad nålposition.
- Lägg det tyg som du ska stoppa på plats under pressarfoten med ett underläggstyg.
- Sänk pressarfoten och sy omväxlande framåt och bakåt genom att trycka på backmatningsreglaget.
- Upprepa den här rörelsen tills hela området som ska stoppas är fullt med rader av stygn.

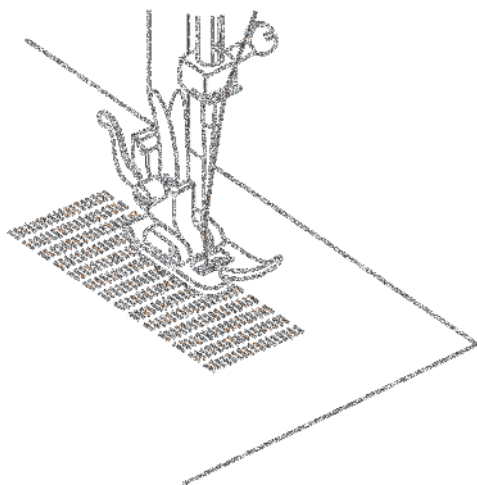

QUILTNING

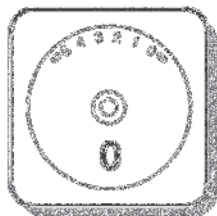

Ställ in sömvalsratten som bilden visar.

Montera kantlinjal i pressarfotsfästet och ställ in önskat avstånd.

Flytta tyget efterhand och sy parallella sömmar genom att låta linjalen följa den föregående sömmen.

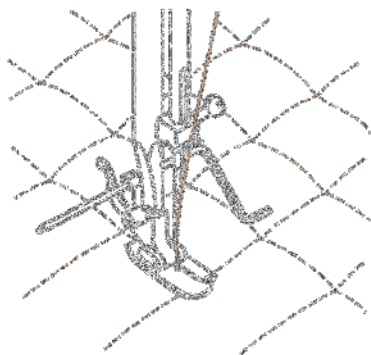
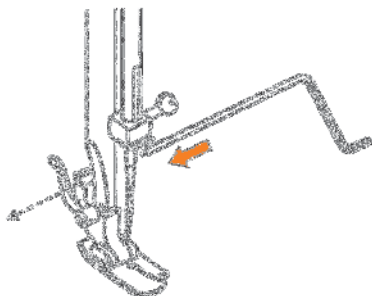

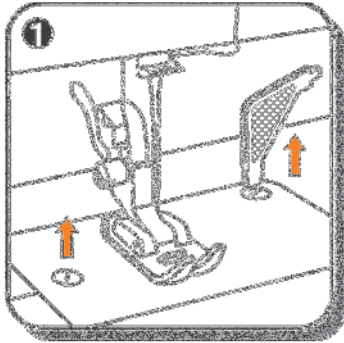

OBS! Se till att stickkontakten är utdragen ur uttaget och att strömbrytaren står i läget "O" när du tar loss eller monterar delar och innan du rengör den.

Ta av stygnplåten:

Vrid handhjulet tills nålen står i sitt översta läge. Öppna frontluckan och skruva loss stygnplåten med skruvmejseln. (1)

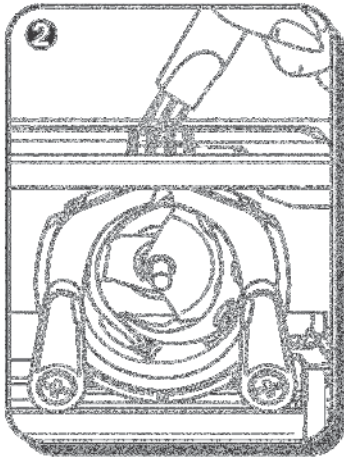

Rengöring av mataren:

Ta ut spolkapsel och rengör hela utrymmet med den medföljande borsten. (2)

Rengöring och smörjning av griparen:

Lyft ur spolkapsel. Fäll ut griparens två låsarmar (a). Ta loss griparkåpan (b) och griparen (c) och torka av med en ren trasa. Smörj punkterna (d) (1-2 droppar) med symaskinsolja. Vrid handhjulet mot dig så att griparfördjupningen (e) hamnar till vänster. Sätt tillbaka griparen (c). Sätt tillbaka griparkåpan och fäll in de två låsarmarna. Sätt tillbaka spolkapsel och spolen och sätt tillbaka stygnplåten.

Viktigt! Du måste regelbundet ta bort tyg- och trådrester. Du bör lämna in din maskin för service hos något av våra serviceställen med jämna mellanrum.

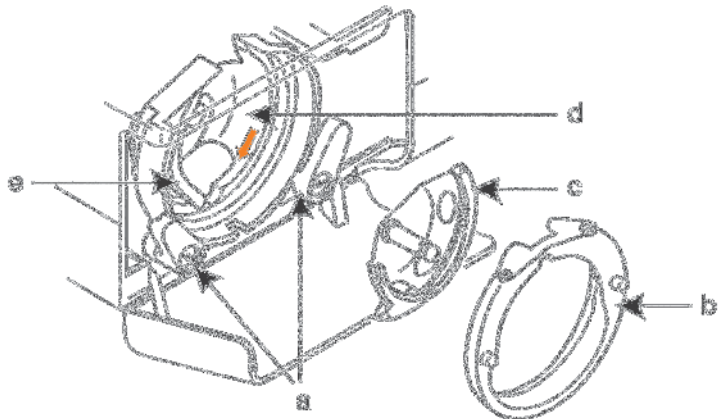

FELSÖKNINGSSHEMA

Problem	Orsak	Åtgärd
Övertråden går av	<ol style="list-style-type: none"> 1. Maskinen är inte träd på rätt sätt 2. Trådspänningen är för hård 3. Tråden är för grov för nålen 4. Nålen är inte monterad på rätt sätt 5. Tråden är lindad runt trådrullehållaren 6. Nålen är skadad 	<ol style="list-style-type: none"> 1. Trä om maskinen 2. Sänk trådspänningen (lägre siffra) 3. Välj en grövre nål 4. Ta bort nålen och sätt fast den igen (plana ytan bakåt) 5. Ta loss trådrullen och trä om maskinen 6. Byt nålen
Undertråden går av	<ol style="list-style-type: none"> 1. Spolkapsel är inte monterad på rätt sätt 2. Spolkapsel är felträd 3. Undertrådsspänningen är för hård 	<ol style="list-style-type: none"> 1. Ta bort och sätt tillbaka spolkapsel och dra i tråden. Det ska vara lätt att dra i tråden 2. Kontrollera både spolen och spolkapsel 3. Sänk den undre trådspänningen enligt anvisningarna
Överhoppade stygn	<ol style="list-style-type: none"> 1. Nålen är inte monterad på rätt sätt 2. Nålen är skadad 3. Fel nålstorlek 4. Pressarfoten är inte monterad på rätt sätt 	<ol style="list-style-type: none"> 1. Ta bort nålen och sätt fast den igen (plana ytan bakåt) 2. Sätt i en ny nål 3. Välj en nål som passar tråden och tyget 4. Kontrollera och sätt fast den på rätt sätt
Nålen går av	<ol style="list-style-type: none"> 1. Nålen är skadad 2. Nålen är inte monterad på rätt sätt 3. Fel nålstorlek för det aktuella tyget 4. Fel pressarfot monterad 	<ol style="list-style-type: none"> 1. Sätt i en ny nål 2. Montera nålen på rätt sätt (plana ytan bakåt) 3. Välj en nål som passar tråden och tyget 4. Välj rätt pressarfot
Lösa stygn	<ol style="list-style-type: none"> 1. Maskinen är inte träd på rätt sätt 2. Spolkapsel är inte rätt träd 3. Nål/tyg/tråd felaktigt kombinerade 4. Fel trådspänning 	<ol style="list-style-type: none"> 1. Kontrollera trådningen 2. Trä spolkapsel enligt figur 3. Nålen måste passa tråden och tyget 4. Korrigera trådspänningen
Sömmen rynkar eller veckar sig	<ol style="list-style-type: none"> 1. Nålen är för grov för tyget 2. Stygnlängden är felinställd 3. Trådspänningen är för hård 	<ol style="list-style-type: none"> 1. Välj en tunnare nål 2. Minska stygnlängden 3. Sänk trådspänningen
Ojämna stygn, ojämn matning	<ol style="list-style-type: none"> 1. Dålig trädskvalitet 2. Spolkapsel är felaktigt träd 3. Du har dragit i tyget 	<ol style="list-style-type: none"> 1. Välj en tråd av högre kvalitet. 2. Ta bort spolkapsel, trä om den och sätt tillbaka den på rätt sätt 3. Dra inte i tyget när du syr utan låt mataren sköta förflyttningen av tyget
Maskinen bullrar	<ol style="list-style-type: none"> 1. Maskinen behöver smörjas 2. Ludd eller olja har samlats på griparen eller nålhållaren 3. Olja av dålig kvalitet har använts 4. Nålen är skadad 	<ol style="list-style-type: none"> 1. Smörj enligt anvisningarna 2. Rengör griparen och mataren enligt beskrivning 3. Använd bara symaskinsolja av god kvalitet 4. Byt nålen
Maskinen kör fast	Tråd har trasslat in sig i griparen	<p>Ta bort övertråden och spolkapsel och vrid handhjulet fram och tillbaka för hand så att du kan ta bort tråderesterna.</p> <p>Smörj enligt anvisningarna</p>

Immateriell egendom

VIKING, KEEPING THE WORLD SEWING & dess design, och H|CLASS är varumärken som tillhör KSIN Luxembourg II, S.ar.l. HUSQVARNA och H-logotypen med kronan är varumärken som tillhör Husqvarna AB.

Alla varumärken används under licens av VSM Group AB.



www.husqvarnaviking.com